



REGLAMENTO TÉCNICO

CATEGORIA GP-12

2026 - VERSIÓN 1.2



ÍNDICE

Artículo 1. Generalidades.....	3
Artículo 2. Seguridad.....	4
2.1 seguridad de la motocicleta	4
2.2 Seguridad del piloto.....	4
Artículo 3. Parte motor	4
3.1 Motor.....	4
3.2. Mantenimiento y sustitución de elementos	5
3.3 Carburador.....	5
3.3 Trompeta admisión	6
3.3 Escape.....	6
3.4 Embrague.....	7
3.5 Cambio.....	7
3.6 Aceite motor.....	7
3.7 Encendido	8
Sistema de arranque	8
3.8 Sistema de refrigeración.....	9
Artículo 4. Sistema eléctrico	9
4.1 Transponder de cronometraje	9
4.2. Sistema de adquisición de datos	10
Artículo 5. Parte ciclo	10
5.1 Semi manillares	10
5.2 Chasis.....	11
5.3 Basculante	11
5.4 Amortiguador de dirección.....	11
5.5 Sistema de suspensión delantera.....	11
5.6 Sistema de suspensión trasera	12
5.7 Sistema de frenos	12
5.8 Protectores de freno	13
5.9 Sistema de transmisión	14
5.10 Manetas y palancas	14
5.11 Llantas y neumáticos	14
5.11.1 Llantas.....	14
5.11.2 Neumáticos.....	14
5.11.3 Calentadores.....	16
Artículo 6. Parte técnica.....	16
6.1 Combustible.....	16
6.2 Pesos.....	16
6.3 Desarrollos	17



TODO LO QUE NO ESTÉ AUTORIZADO Y PRECISADO EN ESTE REGLAMENTO QUEDA TOTALMENTE PROHIBIDO.

TODO EL RECAMBIO DEBE SER ORIGINAL MIR RACING

SI EL CAMBIO DE UNA PARTE O SISTEMA NO ESTÁ ESPECÍFICAMENTE PERMITIDO EN LOS SIGUIENTES ARTÍCULOS, ENTONCES ESTÁ PROHIBIDO.

Artículo Modificado	Fecha / Ubicación
3.4.1 Embrague	31/01/2026 – Pagina 8
5.5 Sistema de Suspencion Delantera	02/04/2026 – Pagina 12

Artículo 1. Generalidades

Solo se podrá participar en la copa **MIR RACING ASPAR CUP** con las motocicletas **MIR RACING** compradas u homologadas a través de **IMPORMOTOR**.

- Únicamente serán admitidas las motocicletas que el número de chasis y motor corresponda con las suministradas u homologadas por **MIR Racing**.
- Solo se admitirá la verificación de una sola motocicleta y motor por piloto y categoría durante el evento oficial de carreras (clasificación y carreras).
- La motocicleta homologada para la copa es **MIR RACING GP 12** en sus dos modelos, corto o largo (depósito y silleta). Con centralita deslimitada.
- Está totalmente prohibido modificar, manipular, alterar cualquier elemento de la motocicleta del cual se pueda obtener una mejora en el rendimiento, (parte ciclo, parte motor), antes de hacer cualquier manipulación o modificación, consultar a la organización mediante escrito (ingeniero.mirracingcup@gmail.com) para su posterior autorización si la hubiere.
- Ante cualquier duda sobre la modificación de algún elemento consultar a la organización mediante email (ingeniero.mirracingcup@gmail.com)

Cualquier componente de la motocicleta que no sea original de MIR Racing o que no sea proporcionado por el fabricante en la entrega de la motocicleta, puede ser motivo de sanción, **(sobre todo en los componentes que la organización determine que se ha obtenido una mejora en el rendimiento de las prestaciones de la motocicleta, como pueden ser; cualquier parte del motor, frenos, suspensiones, neumáticos, chasis etc...)**



Artículo 2. Seguridad

2.1 seguridad de la motocicleta

Todos los puntos incluidos en este artículo son obligatorios:

- El depósito de combustible debe estar relleno con un material retardante de fuego (Explosafe).
- El uso de protector de freno.
- La instalación de un protector de cadena y un protector de piñón.
- Todos los tapones de aceite del motor de llenado y vaciado deberán ir debidamente precintados.
- El uso de depósitos de sobrante para aceite y gasolina.
- El puño del gas debe volver a su posición inicial por sí mismo y además debe de estar en perfecto estado tanto mecánico como visual.
- El interruptor de parada debe estar situado en el manillar en perfecto estado de funcionamiento. Y además en perfecto estado de montaje.
- No podrá haber aristas vivas de metal, plástico u otros elementos que deberán ser lijados o redondeados.
- El uso de luz trasera (color rojo fijo) en carreras de lluvia.
- El uso de todo el kit de carenado incluida la quilla con tapón de lluvia.
- Queda totalmente prohibido el uso de cualquier dispositivo de grabación (cámaras Go Pro) durante el evento oficial (clasificación y carreras. También queda prohibido la instalación de un soporte de cámaras en el casco del piloto.

2.2 Seguridad del piloto

El piloto deberá llevar en todo momento toda la equipación en perfectas condiciones, homologadas y verificados por la organización.

- Mono.
- Guantes.
- Botas.
- Casco certificado y homologado.
- Pechera.

Artículo 3. Parte motor

3.1 Motor

- El motor debe estar precintado por el personal de **MIR Racing**.
- Queda totalmente prohibido correr con un motor que no esté debidamente precintado.
- En caso de rotura de precinto, el piloto debe alquilar un motor totalmente precintado al personal de **MIR Racing** para la carrera y quedará automáticamente anulado el resultado obtenido con el motor fuera de normativa.
- El motor con una manipulación en el precinto deberá llevarse a las instalaciones de **MIR Racing** para su posterior desmontaje y verificación de elementos, el coste será a determinar por la organización.
- Está totalmente prohibido la modificación/manipulación de cualquier elemento del motor del que se obtenga o se pueda obtener una mejora en el rendimiento, según considere la organización.
- Antes de la manipulación de cualquier elemento del motor, siempre consultar a la organización mediante escrito (ingeniero.mirracingcup@gmail.com) para su posterior autorización si la hubiere.

Motor autorizado:

Modelo MIR Racing	Fabricante motor	Modelo motor	Diametro x carrera	Cilindrada
220Z	Zongshen Power group			223 c.c.
				

3.2. Mantenimiento y sustitución de elementos

- El mantenimiento del motor solo se podrá hacer por el personal de **MIR Racing** y en sus propias instalaciones.

3.3 Carburador

- Solo está permitido el uso del carburador 28 suministrado por **MIR Racing**.
- No se permiten cambios en la carburación a excepción de los sugeridos por la organización de **MIR Racing**.
- No se permite la manipulación del kit homologado de carburador y tobera.
- El kit homologado se compone de: junta de papel, tobera, carburador y trompeta.
- No está permitida la modificación de ningún elemento del carburador (chiclé de bajas, agujas, muelles, campana, etc.).
- La elección del chiclé de altas es libre.

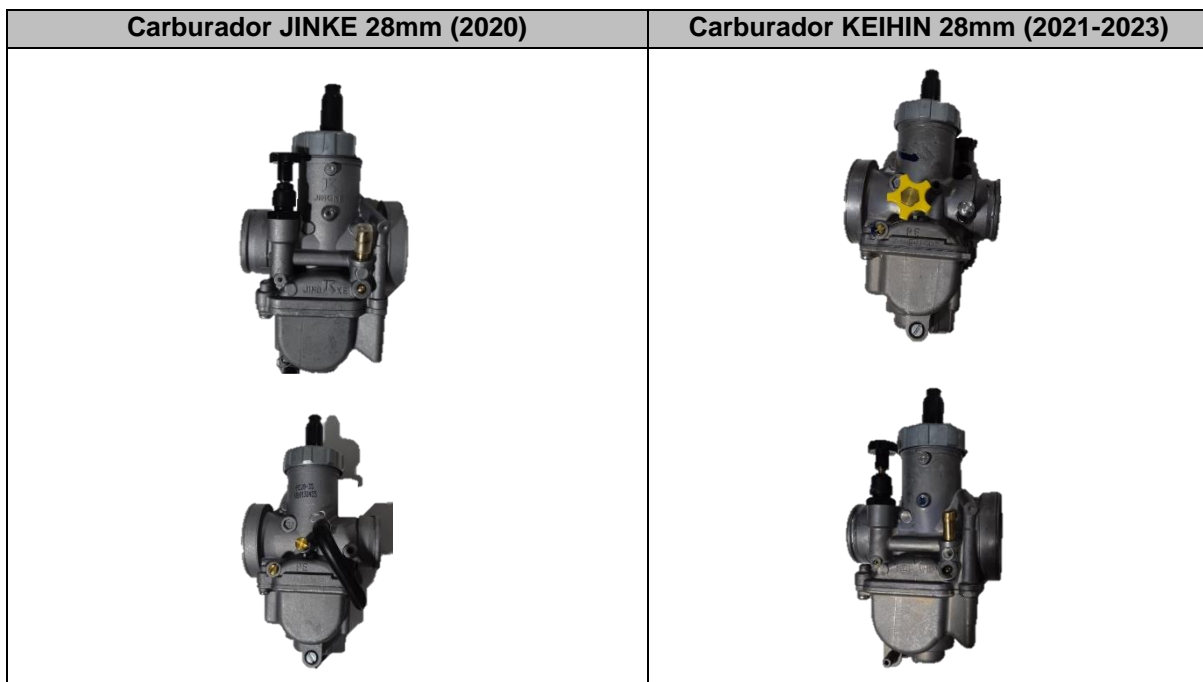

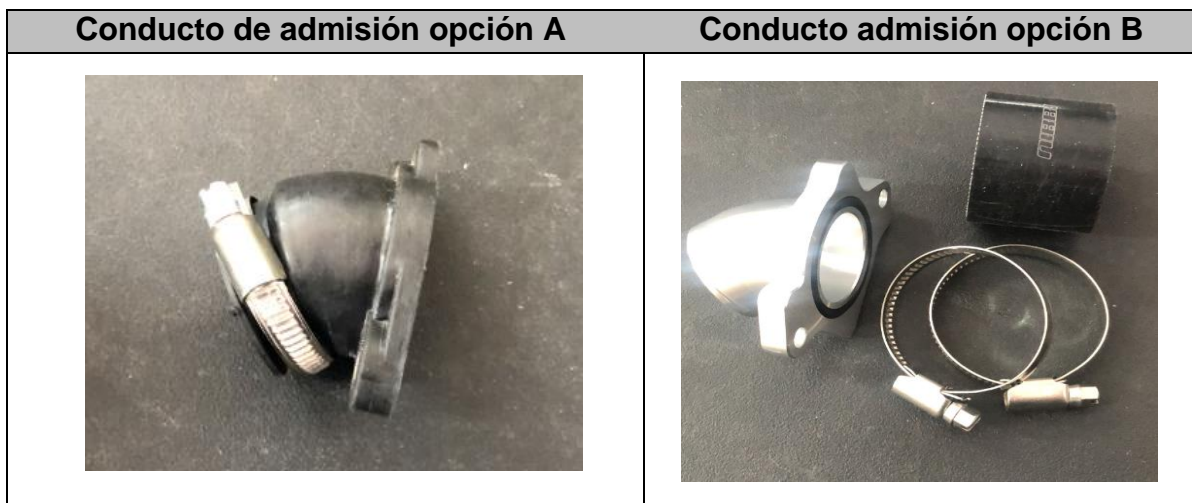

3.3 Trompeta admisión

- Solo está permitido el uso de las trompetas originales suministradas por **MIR Racing** en sus modelos y colores (**azul, rojo y aluminio**).

Diámetro interior 45,75mm



Longitud 45,25mm



Diámetro exterior 55,5mm



3.3 Escape

- Solo está permitido el escape completo de serie suministrado por **MIR RACING**.



- Es obligatorio el uso de DB killer original del escape que viene soldado.

3.4 Embrague

- Se permite el uso de arandela con espesor máximo de 2mm para precargar los muelles originales del embrague.
- Solo se permite hacer sustitución y mantenimiento del sistema de embrague por material nuevamente original.
- Está prohibido el uso de embrague anti-rebote.



3.5 Cambio

- No está permitido ningún tipo de manipulación ni modificación del cambio de serie.
- En caso de mantenimiento o sustitución del sistema de cambio, solo está permitido por el personal de **MIR Racing**.

3.6 Aceite motor

- Solo está permitido el uso del aceite Vrooam oficial de la **MIR RACING ASPAR CUP**.



3.7 Encendido

- Solo está permitido el encendido original suministrado por **MIR Racing** y este no puede ser modificado en ningún caso, ni ningún elemento que lo componga.
- Además, queda totalmente prohibido alterar o modificar el encendido o su posición.
- El tipo de bujía es libre, normal o iridium.
- Todo tipo de bujía que se use en el vehículo debe llevar **obligatoriamente** la arandela original que trae cada una de ellas. No se permite el uso de bujías sin arandelas o bujías con arandelas modificadas. La siguiente imagen indica el correcto orden de elementos y montaje de la bujía.



- Solo está permitida la bobina original STD, sin modificaciones.
- Solo está permitido las diferentes pipas de bujía homologadas por la marca, El cable de la bobina que conecta con la pipa debe ser el original STD.

Sistema de arranque

Es obligatorio tener instalado el sistema de arranque eléctrico completo, motor de arranque, relay de arranque, botón y batería.





3.8 Sistema de refrigeración

- No está permitido el uso de canalizador de aire, ni radiador de agua o aceite, el sistema de refrigeración debe ser mediante aire.

Artículo 4. Sistema eléctrico

- El sistema eléctrico debe permanecer en todo momento igual que el original suministrado por **MIR Racing**.
- Las centralitas para sortear deben ser centralitas deslimitadas como la que se enseña en la imagen.
- Las centralitas serán sorteadas el día sábado antes del inicio del evento oficial (domingo). Cada piloto tendrá una centralita para todo el día oficial de carreras hasta la siguiente carrera.

- Las centralitas deben estar en perfectas condiciones, esta verificación se hace por parte del personal **MIR Racing**, determinando si la centralita es válida para sortear, de no ser así el responsable de esa centralita deberá comprar una nueva.
- Las centralitas tendrán un código. El personal de **MIR Racing** llevará el registro de cada centralita durante todo el campeonato. Además, este no puede ser modificado.

Centralita (CDI) estándar	Centralita (CDI) des limitada competición
 	 

4.1 Transponder de cronometraje

- El transponder de cronometraje deberá estar colocado en la parte superior de la horquilla.
- La sujeción del soporte del transponder, que es obligatorio, debe ser efectiva con bridas; la sujeción con velcro o cinta adhesiva no está autorizada.
- Debe colocarse el pasador o brida para la sujeción del transponder al soporte.
- No está autorizada ninguna manipulación del transponder.
- El Comisario Técnico verificará la correcta ubicación del mismo y no dará el visto bueno a las motocicletas que no lleven una fijación correcta del transponder y su soporte.

4.2. Sistema de adquisición de datos

- Está **TOTALMENTE PROHIBIDO** el uso de cualquier sistema de adquisición de datos que no sea el homologado por **Mir Racing**, sensores de suspensión, sonda lambda etc...
 - Solo está permitido el uso de los siguientes lap timer: PZ Racing modelo Start Plus 50Hz, AIM mychron 5s o 5s 2T, Alfano.

Solo se dará soporte técnico sobre el funcionamiento etc... para los lap timer oficiales de la copa de la marca PZ Racing.

- Solo está permitido el uso del lap timer para información del piloto, RPM y tiempo por vueltas. No se pueden usar sensores de suspensión, de acelerador, sonda lambda etc...

El único tipo de comunicación entre el piloto y su tutor/padre debe ser mediante una pizarra o tablero. El uso de pinganillo o cualquier otro tipo de dispositivo de comunicación que no esté autorizado por la organización está totalmente prohibido.

Artículo 5. Parte ciclo

Todos los componentes de la motocicleta como, estriberas, soportes, bieletas, subchasis etc... deben de ser los originales del fabricante **MIR Racing**.

Detallamos medidas y diseños de algunos de los componentes del fabricante **MIR Racing**.

5.1 Semi manillares

- Los semi manillares y las bridas de sujeción, deben ser las originales suministradas por **MIR Racing**. (plateada o negra).
- Las extremidades deben estar terminadas en caucho o tapones sólidos.



5.2 Chasis

- El chasis debe ser el original suministrado por **MIR Racing**. No se permite ninguna modificación.
- El chasis tiene que ser de color negro.

5.3 Basculante

- El basculante debe ser el original suministrado por **MIR RACING** en sus dos modelos.
- No se permite ninguna modificación de ninguno de sus componentes que no sean originales.



5.4 Amortiguador de dirección

- Está prohibido el uso de amortiguador de dirección

5.5 Sistema de suspensión delantera

- Solo está permitido utilizar la horquilla suministrada por **MIR RACING** en sus cuatro modelos (ver foto)
- Al sistema de suspensión se le puede realizar el mantenimiento, pero no está permitido la manipulación/modificación del sistema.

HORQUILLA MIR RACING	CARTUCHO REGULACION STD
 <p data-bbox="359 2078 730 2112">Longitud horquilla 625mm</p>	
	<p data-bbox="842 1420 1190 1451">CARTUCHO ANDREANI MHS</p>
	
	<p data-bbox="842 1644 1190 1675">CARTUCHO MARSELLI ROJO</p>
	
<p data-bbox="842 1912 1190 1944">CARTUCHO MARSELLI NEGRO</p>	
	

5.6 Sistema de suspensión trasera

- Solo se permite el amortiguador STD suministrado por **MIR RACING** en sus dos longitudes; 305mm o 310mm
- Se permite cambiar el muelle.



5.7 Sistema de frenos

- El sistema de frenos (pinzas, latiguillos etc...) deben ser los originales suministrados por **MIR RACING**.
(Se permite configuración para freno delantero Bomba de freno (Bomba JJuan / pinza JJuan.)
- El modelo de pastillas de freno es libre.

MODELOS HABILITADOS	
JJuan BRAKTEC / JJuan	JJuan / JJuan
	

- Los discos de freno permitidos son los siguientes:

MODELO MIN.TH STD	
Delantero	Trasero
Diámetro 240mm / espesor 3mm (rojo o negro)	Diámetro 180mm / espesor 3mm
MODELO NG BRAKES	
Delantero	Trasero
Diámetro 240mm / espesor 3,5mm	Diámetro 180mm / espesor 3,5 mm

5.8 Protectores de freno

- Solo están permitidos los protectores de freno suministrados por **MIR RACING**



5.9 Sistema de transmisión

- El sistema de piñón y corona debe ser el homologado por el fabricante **MIR Racing**.
- El paso de la cadena de transmisión debe ser de 415 o 420.

5.10 Manetas y palancas

Todas las palancas y manetas deben ser las originales del fabricante **MIR Racing**.

- Las manetas de freno y embrague deberán estar acabadas con forma redondeada para la seguridad de los pilotos y evitar daños en la pista.
- Las palancas de freno y de cambio deberán estar en perfecto estado de funcionamiento y que no estén dañadas con acabados puntiagudos para no comprometer la seguridad de los pilotos.

5.11 Llantas y neumáticos

5.11.1 Llantas

- Deben ser las originales suministradas por **MIR RACING** en sus dos modelos.
- Llanta delantera ultraligera 2.5 x 12”
- Llanta trasera ultraligera 3.5 x 12”
- El tipo de rodamiento es libre.
- Las llantas deben ser de color **negro** para todas las motos. No está permitido ningún otro color en las llantas.



5.11.2 Neumáticos

- Solo se permite la utilización de neumáticos **PMT** homologados con sticker de la copa.
- El compuesto homologado es **M (médium)** para slick y neumáticos de lluvia.
- No está permitido rayar neumáticos.

Neumáticos por evento máximo 1 juego. En eventos que se disputen con condiciones de seco y de lluvia, se podrá usar un juego de seco y otro juego de lluvia. Solo un juego en cada condición de pista.

- Los neumáticos deben ir identificados con un sticker.
- No se puede salir a pista sin el sticker los días de evento oficial (crono y carreras), en caso de ser así, la responsabilidad total es del padre o tutor del piloto.

- Cuando una sesión es declarada en lluvia, es obligatorio el uso de neumáticos de lluvia.
- En caso de no comprar neumáticos nuevos, el sticker debe colocarse igualmente en los neumáticos usados. Se podrá usar neumáticos del evento anterior dentro de la misma temporada, no será válido un neumático comprado en 2024 para la temporada 2025 con **excepción de neumático de lluvia**, se permite usar el neumático de lluvia de la temporada 2024 en la 2025, debidamente marcado.
- Con el juego de neumáticos que el piloto realice el primer entrenamiento clasificatorio, **será el mismo con el que tendrá que participar en el resto de tandas oficiales (clasificatorio y carreras)**. Una vez finalizado el primer entrenamiento clasificatorio, el piloto no está autorizado a cambiar de juego de neumáticos.

Neumático delantero Slick 100/90/ 12”	Neumático trasero Slick 120/80/ 12”
	
Neumático delantero agua 100/90/ 12”	Neumático trasero agua 120/80/ 12”
	

5.11.3 Calentadores

- **Zona Paddock / Carpas.** Está permitido el uso de calentadores, será responsabilidad del padre/ tutor disponer de lo necesario para suministrar energía a los calentadores. (grupos eléctricos eléctricos o de 4 tiempos, Alargo etc.).
- **Zona parrilla.** Está permitido poner los calentadores en parrilla de salida, **SIN ESTAR CONECTADOS A SUMINISTRO ELÉCTRICO**, Generador etc.



Artículo 6. Parte técnica

6.1 Combustible

- Únicamente está permitido el uso de combustible comercial 98 Octanos.
- No está permitido añadir ningún tipo de aditivo en el combustible.

6.2 Pesos

- El lastre debe estar hecho de piezas metálicas sólidas, conectado de forma firme y segura, ya sea a través de un adaptador o directamente al chasis principal o motor.

Peso mínimo permitido	
Peso mínimo motocicleta	82 Kg
Peso mínimo motocicleta + piloto	136 Kg

- Un piloto puede no llegar al peso mínimo de moto más piloto siempre que lleve el máximo de lastre, el peso mínimo de la moto en ningún caso puede estar por debajo de los 87kg kilos.

Penalizaciones por pesos:

- Una primera infracción de hasta 1Kg, será penalizada con una advertencia, en caso de ser reincidente en el mismo evento o durante el campeonato se aplicará la sanción de 1 kg a 3kg
- Las penalizaciones de más de 1kg se aplicarán de la siguiente manera:

	Entrenos	Carreras
De 1 a 3 Kg	+ 1" a todas las vueltas por nº de Kg	1" por el número de vueltas por nº de Kg
< 3 a 6 Kg	+ 2" a todas las vueltas por nº de Kg	2" por el número de vueltas por nº de Kg
< 6 Kg	Eliminación de los tiempos	Descalificación

6.3 Desarrollos

- **El desarrollo es Libre.**
- En cada evento se recomendará un desarrollo por parte de la organización de **MIR RACING ASPAR CUP.**